

EIGENSCHAFTEN

- Stabile Konstruktion.
- SM-25 Antrieb durch 1 Motor.
- Ab SM-50T Antrieb durch 2 Motoren.
- Digitale Bedienung.
- 2 Zeitschaltuhren für Geschwindigkeit 1 und 2.
- **SM-120T / SM-200T**: extra Zeitschaltuhr für den umgekehrten Drehsinn.
- Kurze Knetzeit mit hervorragendem Ergebnis.
- Schalter für manuellen oder automatischen Betrieb.

CARACTERÍSTICAS

- Estructura robusta.
- SM-25 accionamiento con 1 motor.
- Desde SM-50T, accionamiento con 2 motores.
- Control digital.
- Dos temporizadores para velocidades 1 y 2.
- **SM-120T / SM-200T**: extra temporizadora para el cambio de sentido.
- Breve tiempo de amasado con excelente resultado.
- Botón de funcionamiento manual o automático.

CARATTERISTICHE

- Costruzione solida.
- SM-25 azionamento da un singolo motore.
- Da SM-50T, azionamento da due motori.
- Comandi digitali.
- Due timer per le velocità 1 e 2.
- **SM-120T / SM-200T**: extra timer per l'inversione di direzione.
- Impasta rapidamente con risultati eccellenti.
- Selettore modalità automatica o manuale.



2 YEARS
WARRANTY

Schalter für manuellen oder automatischen Betrieb.

Botón de funcionamiento manual o automático.

Selettore modalità automatica o manuale.

2 Zeitschaltuhren für Geschwindigkeit 1 und 2.
SM-120T / SM-200T: extra Zeitschaltuhr für den umgekehrten Drehsinn.

Dos temporizadores para velocidades 1 y 2.
SM-120T / SM-200T: extra temporizadora para el cambio de sentido.

Due timer per le velocità 1 e 2.
SM-120T / SM-200T: extra timer per l'inversione di direzione.

Erhältlich mit Sicherheitsgitter als Option.

Rejilla de seguridad metálica opcional.

Griglia di sicurezza opzionale.

Stabile Konstruktion.

Estructura robusta.

Costruzione robusta.

Montiert auf Schwenkrädern, einfach zu bewegen.

Montada sobre ruedas giratorias, fácil de desplazar.

Montata su ruote, facile da spostare.

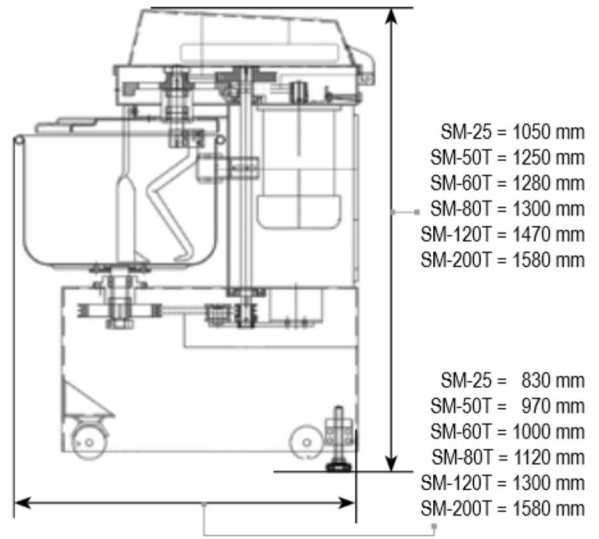
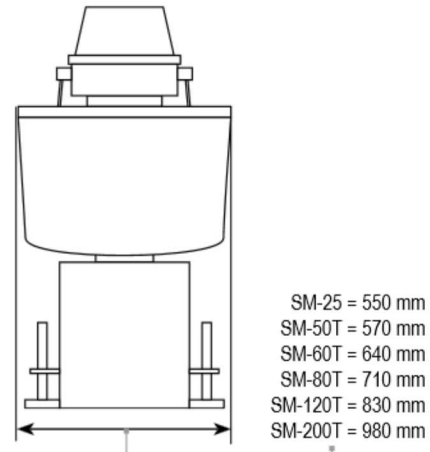
SEITENANSICHT | PERFIL | VISTA LATERALE

VORDERANSICHT | ALZADO | VISTA FRONTALE

MODEL	SM-25	SM-50T	SM-60T	SM-80T	SM-120T	SM-200T
MEHLKAPAZITÄT CAPACIDAD DE HARINA CAPACITÀ FARINA 50% Wasser 50% agua 50% acqua	2 - 15 kg	4 - 30 kg	4 - 40 kg	4 - 50 kg	6 - 75 kg	10 - 120 kg
TEIGKAPAZITÄT CAPACIDAD DE MASA CAPACITÀ IMPASTO	3 - 25 kg	6 - 50 kg	6 - 60 kg	6 - 80 kg	9 - 120 kg	15 - 200 kg
WASSERKAPAZITÄT CAPACIDAD AGUA CAPACITÀ ACQUA	1 - 8 L	2 - 15 L	2 - 20 L	2 - 25 L	3 - 40 L	5 - 60 L
MOTORLEISTUNG POTENCIA MOTOR POTENZA MOTRICE Knetspiral Espiral Spirale Kessel Tina Vasca	2,2 kW	3,375 kW 0,375 kW	3,7 kW 0,75 kW	4,125 kW 1,125 kW	7 kW 1,55 kW	12 kW 1,5 kW
U/min bei 50 Hz Rev./min a 50 Hz Giri/min a 50 Hz 1./2. Geschwindigkeit 1ª/2ª velocidad 1ª/2ª velocità	140/280	135/270	135/270	125/250	110/220	98/196
NETTOGEWICHT MASCHINE PESO NETO MÁQUINA PESO NETTO MACCHINA	135 kg	320 kg	350 kg	385 kg	610 kg	1300 kg
SPANNUNG VOLTAJE VOLTAGGIO	220/380V 3Ph 50Hz					