

- Gleichmäßige Teilung des Teiges.
- Hervorragendes Rundwirken der Teiglinge.
- Messer aus Edelstahl.
- Leichte und schnelle Anpassung für andere Teiggewichte.

- División regular de la masa.
- Excelente boleado de las piezas.
- Cuchillas en acero inoxidable.
- Fácil reglaje para pesos diversos de masa.

- Taglio uniforme della pasta.
- Ottima formatura arrotondata dei panetti.
- Lame in acciaio inossidabile.
- Facile regolazione per diverse grammature di impasto.



Teigteil- und Wirkmaschine
Divisora boleadora
Spezzatrice-arrotondatrice



**GROSSE
TEIGGEWICHTSBEREICHE.
AMPLIO RANGO
DE PESOS DE MASA.
AMPIA GAMMA DI PESO
DELLA PASTA.**



Teigpresshebel.
Palanca para apretar la masa.
Leva per pressatura.

Bedienungshebel der Messer.
Manivela para dividir.
Leva per spezzatura.

Bedienungshebel zum Rundwirken.
Palanca para bolear.
Leva da arrotolamento.

Maschine ist bereits serienmäßig fahrbar.
La máquina es móvil.
La macchina è mobile.

— Ideal zum Rundwirken von kleinen Partybrötchen bis großen Semmeln.
— *Ideal para bolear bollitos y masa de pizza.*
— *Ideale per panetti arrotondati e per la pasta per pizze.*

- Wirkraumhöhe für verschiedene Teiggewichte leicht anzupassen.
- *Fácil adaptación del alto de las cámaras para un tamaño diferente de la masa.*
- *Facile adattamento della altura delle camere per una pezzatura diversa della pasta.*



- Messer-Reinigungsstellung.
- *Posicionamiento para la limpieza de las cuchillas.*
- *Posizionamento per la pulizia delle lame.*

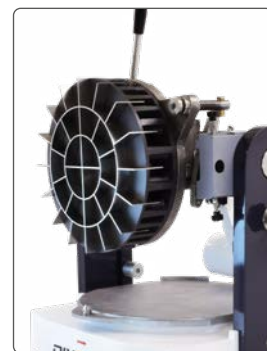

- Messer aus Edelstahl.
- *Cuchillas en acero inoxidable.*
- *Lame in acciaio inossidabile.*

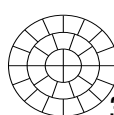
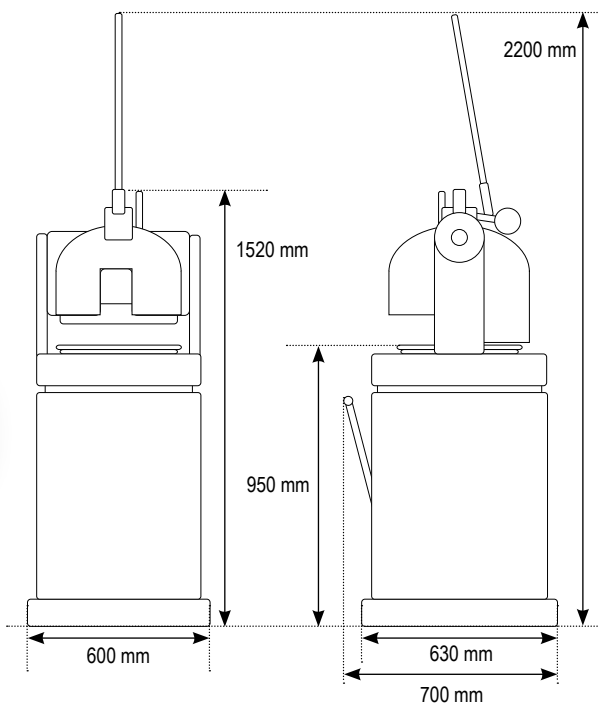

3-30

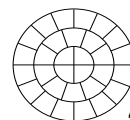

4-30

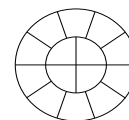

4-14

DIVOBUN

STÜCKZAHL NÚMERO DE PIEZAS NUMERO DI PEZZI	30	30	14
TEIGGEWICHT PESO DE LA MASA PESO PASTA	25 - 80 g	40 - 120 g	130 - 400 g
MOTORLEISTUNG POTENCIA MOTOR POTENZA MOTRICE	0,55 kW	0,55 kW	0,55 kW
NETTOGEWICHT MASCHINE PESO NETO MÁQUINA PESO NETTO MACCHINA	340 kg	340 kg	340 kg
SPANNUNG VOLTAJE VOLTAGGIO	3Ph x 230/400V 50Hz		
ANZAHL WIRKTeller CANTIDAD DE PLACAS DE BOLEADO NUMERO DI PIATTI	3	3	3