

EIGENSCHAFTEN

- Robust und kompakt.
- Hebel mit progressiver Zugkraft.
- Auch verfügbar mit Sicherheitshaube.

CARACTERÍSTICAS

- Robusta y compacta.
- Manivela par palanca con tracción progresiva.
- También disponible con tapa de seguridad.

CARATTERISTICHE

- Robusta e compatta.
- Leva con forza di tiro progressiva.
- Anche disponibile con coperchio di sicurezza.



Perfekte Spannung der Messer (13 mm) für eine einheitliche Schnittstärke.

Tensión perfecta de las cuchillas (13 mm) para un espesor regular de rebanada.

Tensione perfetta delle lame (13 mm) per uno spessore regolare di fetta.

Option: Sicherheitshaube.

Opción: tapa de seguridad.

Opzione: coperchio di sicurezza.



Krümelfang - Schublade, leicht zu entleeren

Recogedor de migajas en PVC, fácil a vaciar.

Cassetto raccogli briciole in PVC, facile da svuotare

Option: Gestell auf Rädern

Opción: pie en ruedas pivotantes.

Opzione: supporto su rotelle.

SEITENANSICHT | PERFIL | VISTA LATERALE

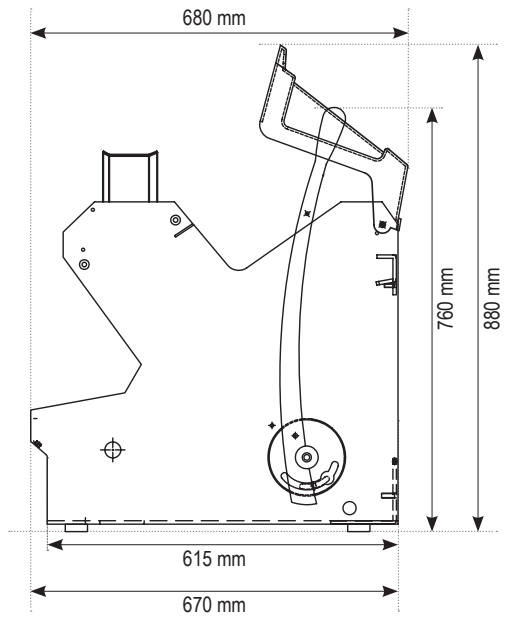

VORDERANSICHT | ALZADO | VISTA FRONTALE

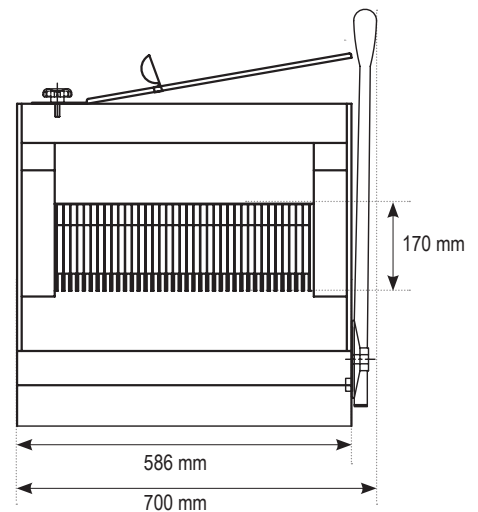

MODEL | MODELO | MODELLO

KAPAZITÄT | CAPACIDAD | CAPACITÀ

Brote / St. - Cortes / hora - Tagli / ora

200

SCHNITTSTÄRKE | ESPESOR DE REBANADA | SPESSORE DI FETTA

9 → 14 mm / 16 mm

MAX. ABMESSUNGEN BROT | DIM. MAX. DE PAN | DIM. MASS. DI PANE

440 x 300 x 170 mm

NETTOGEWICHT MASCHINE | PESO NETO MÁQUINA | PESO NETTO MACCHINA

150 kg

MOTORLEISTUNG | POTENCIA MOTOR | POTENZA MOTRICE

0,37 kW

SPANNUNG | VOLTAJE | VOLTAGGIO

380V 3Ph 50Hz / *220V 1Ph 50Hz

OPTION GESTELL | OPCIÓN BANCADA | OPZIONE SUPPORTO

✓

OPTION SICHERHEITSHAUBE | OPCIÓN TAPA DE SEGURIDAD | OPZIONE COPERCHIO DI SICUREZZA

✓