

EIGENSCHAFTEN

- Runder oder rechteckiger Kessel.
- Press-Segmente aus PVC.
- Kessel mit Edelstahlring und Messer aus Edelstahl.
- Leicht verstellbare Maschine auf Lenkrollen mit Bremsen.

CARACTERÍSTICAS

- Cuba redonda o rectangular.
- Presionadoras de PVC.
- Cuba con anillo y cuchillas de acero inoxidable.
- Con ruedas.

CARATTERISTICHE

- Vasca tonda o rettangolare.
- Segmenti pressa in PVC.
- Vasca rivestita in acciaio inox.
- Montata su ruote.





Griff zur Positionierung.
Maneta para posicionamiento.
Impugnatura per posizionamento.

Automatischer Deckelverschluss.
Bloqueo automático de tapa.
Bloccaggio automatico del coperchio.

20 Verteilungen 100 - 950 g.
20 divisiones 100 - 950 g.
20 divisioni 100 - 950 g.

Automatische Hebung
der Messer.

Levantamiento automático
de las cuchillas.
Sollevamento automatico
dei coltelli.

Wanne mit Edelstahlverkleidung.
Tina con revestimiento de acero
inoxidable.
Vasca rivestita in acciaio inox.

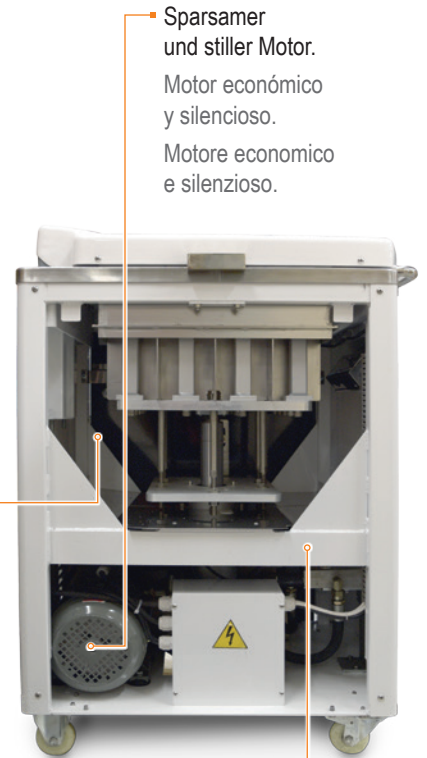

Sparsamer
und stiller Motor.
Motor económico
y silencioso.
Motore economico
e silenzioso.

Leichter Zugang
für die Reinigung.
Acceso fácil
para la limpieza.
Acceso facile
per la pulizia.

Motor und Pumpe vor möglichem
Kontakt mit Staub und Teig geschützt.
Motor y bomba protegidos de contacto
eventual con polvo y masa.
Motore e pompa protetti da eventuali
intrusioni di polvere e pasta.



DIVOTRAD

Sehr anwenderfreundlich.
De uso muy fácil.
Di facile uso.

Schauen Sie sich das Video an.
Vea el vídeo.
Veda il video.



Für Teig mit einem großen Wassergehalt.

Para masa con un alto porcentaje de humedad.

Per pasta con un alta percentuale di acqua fino al

75%

Silikonmatte.

Tapete de silicona.
Tappetino in silicone.

Harte Druckplatte.

Placa dura de presión.
Piastra rigida di pressione.

Gegossener Rahmen aus Aluminium mit ersetzbaren Gittern.

Cuadro en aluminio moldeado con rejillas sustituibles.

Quadro in alluminio fuso con griglie sostituibili.

Produktion bis 2500 Stück/Stunde.

Producción de hasta 2500 piezas/hora.

Produzione di fino a 2500 pezzi/ora.

DIVOTRAD

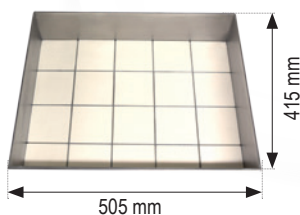

Hebel zur Einstellung der Presszeit.

Manivela de reglaje del tiempo de presión.

Leva di regolazione del tempo di pressione.





Option: Blechwagen
 Opción: carro para bandejas
 Opzione: carrello per teglie

Teigwanen Cubetas Recipienti	14
Deckel Tapas Coperchi	14
Kapazität / Teigwanne Capacidad / cubetas Capacità / recipiente	9,8 L (5 - 6 kg)

Fragen Sie nach unserem Katalog für Gitter, mit zahlreichen Möglichkeiten.

Pide nuestro catálogo de parrillas, con numerosas posibilidades.

Chieda il nostro catalogo di griglie, con una vasta gamma di soluzioni.

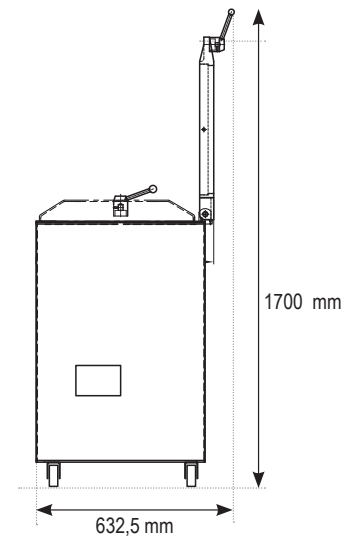
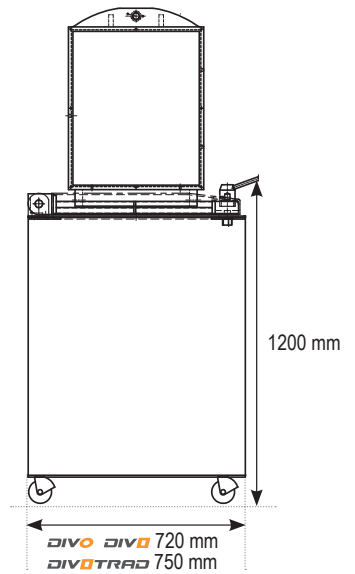

MODEL | MODELO | MODELLO

VERTEILUNGEN DIVISIONES PEZZATURE	20	20	20
TEIGGEWICHT PER VERTEILUNG CAPACIDAD DE CADA PIEZA CAPACITÀ PER PEZZATURA	Grid	100 - 950 g	100 - 950 g
MOTORLEISTUNG POTENCIA MOTOR POTENZA MOTRICE	2,2 kW	2,2 kW	2,2 kW
NETTOGEWICHT MASCHINE PESO NETO MÁQUINA PESO NETTO MACCHINA	285 kg	265 kg	265 kg
SPANNUNG VOLTAJE VOLTAGGIO	230/400V 3Ph 50Hz	230/400V 3Ph 50Hz	230/400V 3Ph 50Hz
OPTION BLECHWAGEN OPCIÓN CARRO PARA BANDEJAS OPZIONE CARRELLO PER TEGLIE	✓	✓	✓
OPTION GEHÄUSE AUS EDELSTAHL OPCIÓN CUERPO EN ACERO INOX OPZIONE CORPO IN ACCIAIO INOSSIDABILE	✓	✓	✓