

## EIGENSCHAFTEN

- Antrieb mit 2 Motoren.
- Spiralo 25 : Antrieb mit 1 Motor.
- Stabile Konstruktion.
- 3 Zeitschaltuhren für 1 Rückwärts- und 2 Vorwärtsgänge
- Digitale Steuerung.
- Kurze Knetzeit mit hervorragendem Ergebnis.
- Schalter für manuellen oder automatischen Betrieb.

## CARACTERÍSTICAS

- Funcionamiento con 2 motores.
- Spiralo 25: funcionamiento con 1 motor.
- Estructura robusta.
- 3 temporizadores para el cambio de sentido y para velocidades 1 y 2.
- Control digital.
- Breve tiempo de amasado con excelente resultado.
- Botón de funcionamiento manual o automático.

## CARATTERISTICHE

- Azionamento da due motori.
- Spiralo 25: azionamento da un singolo motore.
- Costruzione solida.
- 3 timer per l'inversione di direzione e per le velocità 1 e 2.
- Comandi digitali.
- Impasta rapidamente con risultati eccellenti.
- Selettore modalità automatica o manuale.



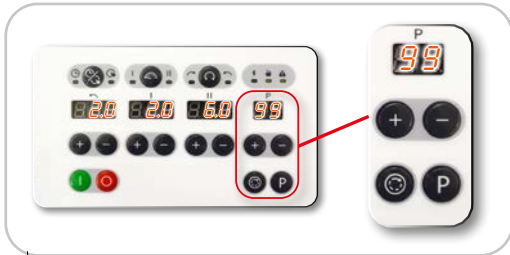

- Panel mit 99 Programmen.  
3 Zeitschaltuhren für 1 Rückwärts- und 2 Vorwärtsgänge.
- Panel con 99 programas.  
3 temporizadores para el cambio de sentido y para velocidades 1 y 2.
- Pannello con 99 programmi.  
3 timer per l'inversione di direzione e per le velocità 1 e 2.

- Standardmäßig mit transparenter Sicherheitsabdeckung mit Dämpfer.
- Estándar con cubierta de seguridad transparente con amortiguador.
- Standard con copertura di sicurezza trasparente con ammortizzatore.



- Manueller Betrieb im Falle eines defekten Digitalpanels.
- Operación manual en caso de un panel digital defectuoso.
- Operazione manuale in caso di pannello digitale difettoso.



- Entrainement courroie.
- Belt drive.
- Riemaandrijving.



- Stellfüße mit Schutz-Verkleidung.  
Nicht für das Edelstahlmodell.
- Tapas de protección.  
No para el modelo de acero inoxidable.
- Cappucci di protezione.  
Non per il modello in acciaio inossidabile.



- Montiert auf Schwenkrädern, einfach zu bewegen.
- Montada sobre ruedas giratorias, fácil de desplazar.
- Montata su ruote, facile da spostare.



SICHERHEITSGITTER ALS OPTION.  
REJILLA DE SEGURIDAD OPCIONAL.  
GRIGLIA DI SICUREZZA OPZIONALE.

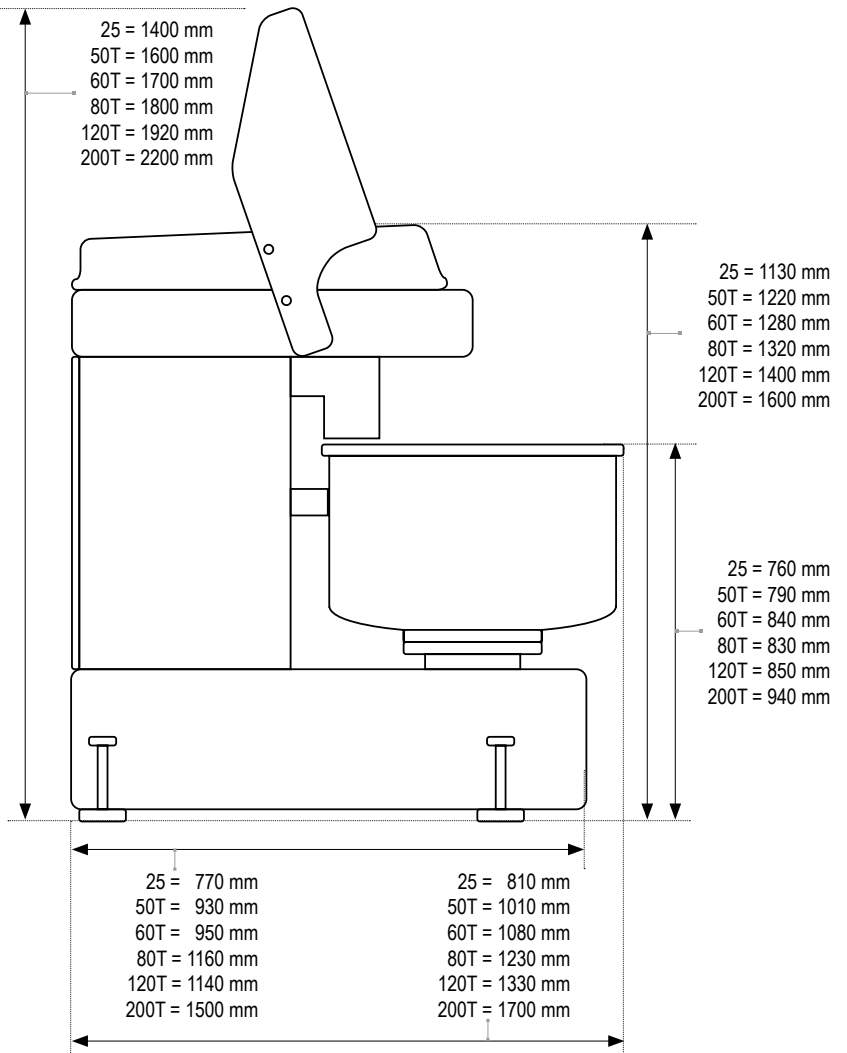
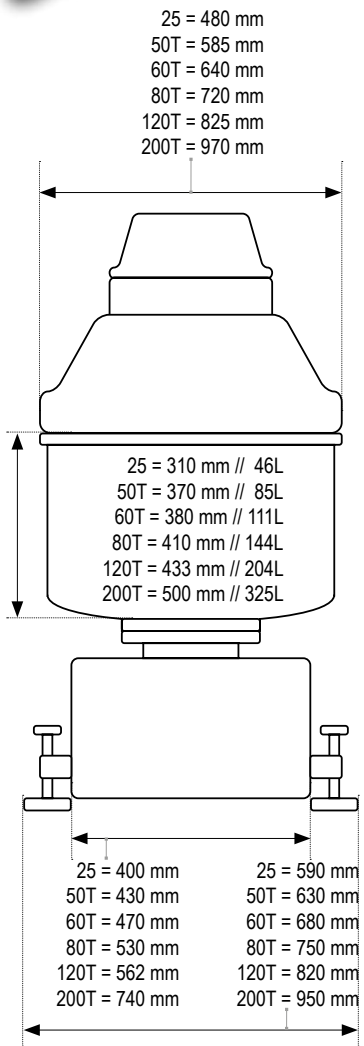

EDELSTAHLMODELL  
MODELO DE ACERO INOXIDABLE  
MODELLO IN ACCIAIO INOSSIDABILE

**SPIRALO**

	<b>25</b>	<b>50T</b>	<b>60T</b>	<b>80T</b>	<b>120T</b>	<b>200T</b>
<b>TEIGKAPAZITÄT   CAPACIDAD DE MASA   CAPACITÀ IMPASTO</b>	3 - 25 kg	6 - 50 kg	6 - 60 kg	6 - 80 kg	9 - 120 kg	15 - 200 kg
<b>MEHLKAPAZITÄT   CAPACIDAD DE HARINA   CAPACITÀ FARINA</b> 60% Wasser   60% agua   60% acqua	2 - 15 kg	4 - 30 kg	4 - 40 kg	4 - 50 kg	6 - 75 kg	10 - 120 kg
<b>WASSERKAPAZITÄT   CAPACIDAD AGUA   CAPACITÀ ACQUA</b>	1 - 8 L	2 - 15 L	2 - 20 L	2 - 25 L	3 - 40 L	5 - 60 L
<b>MOTORLEISTUNG   POTENCIA MOTOR   POTENZA MOTRICE</b> Knetspirale   Espiral   Spirale Kessel   Tina   Vasca	2,2 kW	3 kW 0,75 kW	4,12 kW 0,75 kW	4,5 kW 0,75 kW	6 kW 0,55 kW	12 kW 1,5 kW
<b>EDELSTAHLMODELL   MODELO DE ACERO INOXIDABLE   MODELLO IN ACCIAIO INOSSIDABILE</b>	✓	✓	✓	✓	✗	✗
<b>ANSCHLUSSWERT   VALOR FUSIBLE   FUSIBILE</b>	16 A	16 A	20 A	20 A	32 A	50 A
<b>OPTION SOFTSTARTER   OPZIONE SOFTSTARTER   OPCIÓN SOFTSTARTER</b>	✗	✗	✗	✗	25 A	32 A
<b>U/min bei 50 Hz   Rev./min a 50 Hz   Giri/min a 50 Hz</b> 1./2. Geschwindigkeit   1ª/2ª velocidad   1ª/2ª velocità	140/280	135/270	135/270	125/250	110/220	98/196
<b>NETTOGEWICHT MASCHINE   PESO NETO MÁQUINA   PESO NETTO MACCHINA</b>	140 kg	320 kg	350 kg	390 kg	610 kg	1300 kg
<b>SPANNUNG   VOLTAJE   VOLTAGGIO</b>	x 230/400V 50Hz					